

Genie®

Manual del operario *con información de mantenimiento*

Fourth Edition
Third Printing
Part No. 1000034SP

GS™-2032

GS™-2632

CE Models

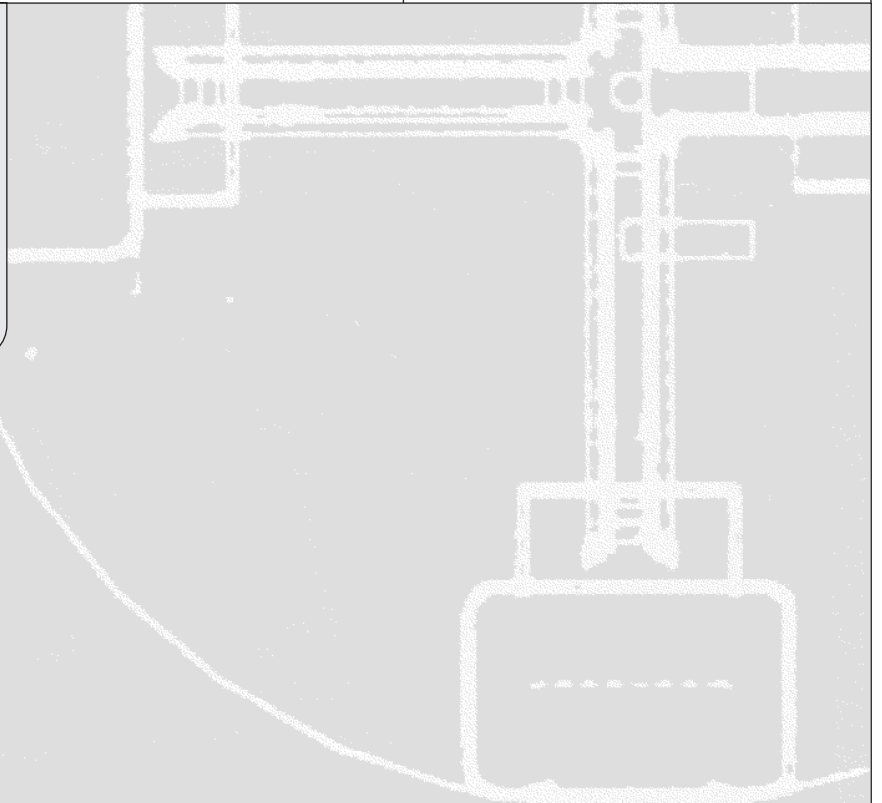

Importante

Antes de poner en funcionamiento la máquina, lea atentamente y cumpla todas las normas de seguridad e instrucciones de funcionamiento. Sólo debe permitirse utilizar la máquina a personal debidamente formado y autorizado. Este manual debe considerarse parte permanente de la máquina y deberá permanecer en todo momento con ella. Si tiene alguna duda o pregunta, póngase en contacto con Genie Industries.

Contenido

	Página
Normas de seguridad	1
Leyenda	9
Controles	10
Inspección previa al manejo de la máquina	12
Mantenimiento	14
Comprobación de las funciones	16
Inspección del lugar de trabajo	21
Instrucciones de funcionamiento	22
Instrucciones de transporte y elevación	27
Pegatinas	30
Especificaciones	32

Póngase en contacto con nosotros en:

Internet: <http://www.genielift.com>
 Correo electrónico: techpub@genieind.com

Copyright © 1997 de Genie Industries

Primera edición: Decimoséptima impresión, octubre de 2002

Segunda edición: Primera impresión, octubre de 2003

Tercera edición: Tercera impresión, julio de 2004

Cuarta edición: Tercera impresión, marzo de 2008

“Genie” es una marca comercial registrada de Genie Industries en EE.UU. y en otros países. “GS” es una marca comercial de Genie Industries.

 Impreso en papel reciclado L

Impreso en EE.UU.

Normas de seguridad



Peligro

Cualquier incumplimiento de las normas de seguridad e instrucciones que aparecen en este manual puede provocar graves lesiones o incluso la muerte.

No utilice la máquina a menos que:

- Conozca y aplique los principios de seguridad de funcionamiento detallados en este manual del operario.
 - 1 Evite situaciones de riesgo.**
 - Antes de continuar con la siguiente sección, asegúrese de haber leído y comprendido las normas de seguridad.**
 - 2 Inspeccione siempre la máquina antes de comenzar cualquier trabajo.
 - 3 Antes de utilizar la máquina, compruebe que todas sus funciones operen correctamente.
 - 4 Inspeccione el lugar de trabajo.
 - 5 Utilice la máquina solamente con el fin para el que fue diseñada.
- Lea atentamente y cumpla las normas de seguridad y las instrucciones del fabricante que aparecen en los manuales del operario y en las pegatinas de la máquina.
- Lea atentamente y cumpla las normas de seguridad de la empresa responsable y del lugar de trabajo.
- Lea atentamente y cumpla todas las normas gubernamentales pertinentes.
- Esté adecuadamente formado para manejar la máquina con seguridad.

NORMAS DE SEGURIDAD

Riesgos de electrocución

Si la máquina se aproxima o entra en contacto con alguna corriente eléctrica, no estará aislada y no protegerá en absoluto.

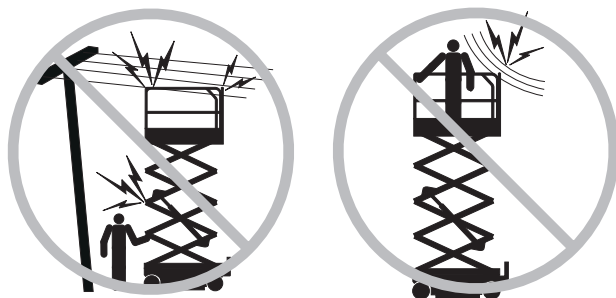

Manténgase a una distancia prudencial de las líneas y aparatos eléctricos, respetando las normas gubernamentales pertinentes y el siguiente cuadro.

Tensión Por tramos	Distancia mínima de seguridad Metros
0 a 300V	Evite el contacto
300V a 50kV	3,05
50kV a 200kV	4,60
200kV a 350kV	6,10
350kV a 500kV	7,62
500kV a 750kV	10,67
750kV a 1.000kV	13,72

No impida el movimiento de la plataforma ni el balanceo o combado de los cables eléctricos; resguárdela de los vientos fuertes o racheados.

Si la máquina entra en contacto con líneas eléctricas activas, aléjese de ella. Ninguna persona, ya se encuentre en el suelo o en la plataforma, debe tocar ni manejar la máquina hasta que las líneas eléctricas activas hayan sido desconectadas.

No utilice la máquina en caso de tormenta o relámpagos.

No utilice la máquina como conexión a tierra (masa) para soldar.

Riesgos de volcado

Entre ocupantes, equipos y materiales no debe superarse la capacidad y dimensiones máximas que admite la plataforma.

Máquinas sin indicador de capacidad**Capacidad máxima**

GS-2032	363 kg
GS-2632	227 kg

Máquinas con indicador de capacidad

La capacidad máxima varía con la altura de la plataforma.

Capacidad máxima - GS-2032

Altura de la plataforma	Capacidad máxima
6 m	363 kg
5,7 m	512 kg
3,5 m	693 kg
2,4 m	608 kg
1 m	454 kg

Capacidad máxima - GS-2632

Altura de la plataforma	Capacidad máxima
7,9 m	227 kg
6,4 m	442 kg
4,5 m	479 kg
2,8 m	409 kg
1 m	281 kg

NORMAS DE SEGURIDAD

No eleve la plataforma si la máquina no se encuentra sobre una superficie firme y nivelada.



No confíe en la alarma de inclinación como indicador de nivelación. La alarma de inclinación instalada en el chasis sólo suena cuando la máquina se encuentra en una pendiente.

Cuando suene la alarma de inclinación: Baje la plataforma. Sitúe la máquina en una superficie firme y nivelada. Si la alarma de inclinación suena estando la plataforma elevada, extreme las precauciones al bajarla.

No modifique ni inutilice los limitadores.

No conduzca a más de 0,7 km/h con la plataforma elevada.

Cuando conduzca la máquina en posición replegada a través de terrenos irregulares, suciedad, superficies inestables o deslizantes, o cerca de agujeros y pendientes, extreme las medidas de precaución y conduzca a baja velocidad.

No conduzca la máquina en una pendiente que exceda los valores de pendiente y de pendiente de talud establecidos. El valor de pendiente se aplica a las máquinas en posición replegada.

Valor máximo de pendiente, posición replegada	30% (17°)
--	-----------

Valor máximo de talud, posición replegada	30% (17°)
--	-----------

Nota: El valor de la pendiente está sujeto a las condiciones del terreno y la tracción adecuada.

No utilice los controles de la plataforma para liberarla si está aprisionada o enganchada, o si su movimiento normal se encuentra limitado por alguna estructura adyacente. Antes de proceder a liberar la plataforma usando los controles desde el suelo, haga que descienda de ella todo el personal.

No empuje ni tire de ningún objeto situado fuera de la plataforma.



Fuerza manual máxima admisible

GS-2032

CE - Sólo en interiores - 2 personas	400 N
CE - En exteriores - 1 persona	200 N

GS-2632

CE - Sólo en interiores - 2 personas	400 N
--------------------------------------	-------

No modifique ni inutilice en modo alguno componentes de la máquina que podrían afectar a su seguridad o estabilidad.

NORMAS DE SEGURIDAD

No modifique ninguna plataforma de trabajo en altura sin permiso previo y por escrito del fabricante. La fijación de enganches portaherramientas u otros materiales a la plataforma, a la tabla de pie o al sistema de barandillas puede aumentar el peso y la superficie de la plataforma o de la carga.

No eleve la plataforma si la velocidad del viento es superior a 12,5 m/s. Si la velocidad del viento es superior a 12,5 m/s cuando la plataforma está elevada, baje la plataforma y no siga utilizando la máquina.

No utilice la máquina con viento fuerte o racheado. No aumente la superficie de la plataforma ni la carga. Si se aumenta la superficie expuesta al viento, se reducirá la estabilidad de la máquina.

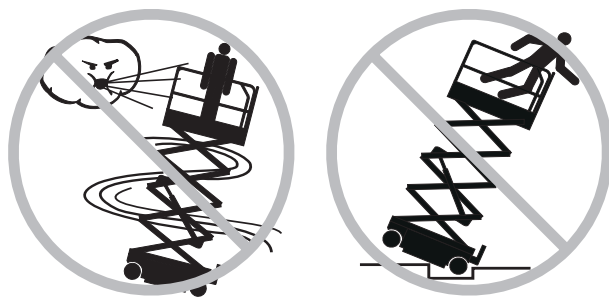

Estando la plataforma elevada, no conduzca la máquina por terrenos irregulares ni inestables, ni se aproxime a los mismos; evite también las situaciones de peligro.

No sustituya ninguno de los elementos vitales para la estabilidad de la máquina por otros elementos de peso o características diferentes.

No coloque ni enganche cargas fijas ni sobresalientes a ninguna parte de la máquina.



No transporte herramientas ni materiales a menos que estén distribuidos de forma uniforme y que las personas que se encuentren en la plataforma los puedan manejar de forma segura.

No coloque escaleras ni andamios en la plataforma ni los apoye en ninguna parte de la máquina.

No utilice la máquina sobre vehículos o superficies que puedan moverse o estén en movimiento.

Asegúrese de que todos los neumáticos se encuentren en buen estado, las tuercas de corona bien apretadas y los pasadores de chaveta correctamente colocados.

No utilice baterías que pesen menos que las originales. Las baterías se utilizan como contrapeso y son fundamentales para la estabilidad de la máquina. Cada batería debe pesar 30 kg.

No utilice la máquina como una grúa.

No empuje la máquina ni otros objetos con la plataforma.

No permita que la plataforma entre en contacto con estructuras adyacentes.

No ate la plataforma a estructuras adyacentes.

No coloque cargas fuera del perímetro de la plataforma.

No utilice la máquina si las bandejas del chasis están abiertas.

NORMAS DE SEGURIDAD

Riesgos de caída

El sistema de barandillas ofrece protección contra caídas. Si los ocupantes de la plataforma tienen que llevar un equipo de protección personal contra caídas (PFPE) debido a las normas del lugar de trabajo o de la empresa, el equipo PFPE y su uso deben ajustarse a las instrucciones del fabricante y a los requisitos gubernamentales pertinentes.

No se siente ni se suba en las barandillas de la plataforma. En todo momento deberá tener los pies bien apoyados en el suelo de la plataforma.

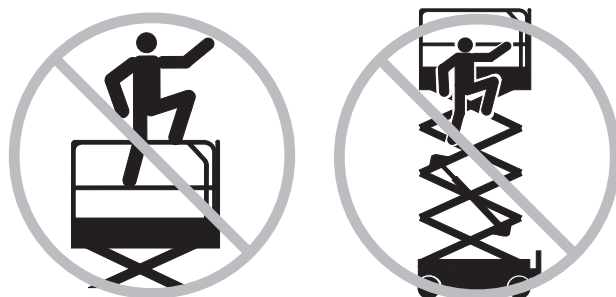

No descienda de la plataforma cuando esté elevada.

Mantenga limpio de escombros el suelo de la plataforma.

Antes de poner en funcionamiento la máquina, enganche la cadena de entrada a la plataforma o cierre la puerta de entrada.

No utilice la máquina a menos que las barandillas estén bien colocadas y la entrada bien cerrada.

Riesgos de colisión

Durante la conducción o utilización de la máquina, tenga en cuenta las limitaciones del alcance visual y los puntos ciegos.

Al mover la máquina, tenga en cuenta la posición extendida de la plataforma.

Antes de soltar los frenos, la máquina deberá encontrarse sobre una superficie nivelada o estar bien inmovilizada.

Los operarios deben cumplir con las normas de la empresa, del lugar de trabajo y las normas gubernamentales que se refieren al uso de equipos de protección personal.

Compruebe el área de trabajo por si hubiese obstáculos elevados u otros factores de peligro.



Recuerde que puede pillarse los dedos si se agarra a la barandilla de la plataforma.

Observe y utilice las flechas de dirección codificadas con colores que se encuentran en los controles y en la placa adhesiva de la plataforma y que describen las funciones de conducción y dirección.

No conduzca la máquina de forma temeraria ni juegue con ella.

NORMAS DE SEGURIDAD

No baje la plataforma mientras haya alguna persona u obstáculo en la zona situada por debajo de ella.



Adecue la velocidad de desplazamiento al estado del suelo, la congestión, inclinación, ubicación del personal y cualquier otro factor que pudiera causar una colisión.

No utilice la máquina si se encuentra en la trayectoria de una grúa o máquina elevada en movimiento, a menos que los controles de la grúa estén bloqueados o se hayan tomado precauciones para evitar cualquier posibilidad de colisión.

Riesgos de aplastamiento

Mantenga las manos y demás partes del cuerpo alejadas de las tijeras.

No opere bajo la plataforma o en las articulaciones de la tijera sin el brazo de seguridad en su sitio.

Cuando utilice la máquina con la palanca de mando desde el suelo, actúe con sentido común y planificación. Mantenga una distancia segura entre el operario, la máquina y los objetos fijos.

Riesgo de dañar los componentes

No utilice la máquina como conexión a tierra (masa) para soldar.

Riesgo de incendio y explosión

No utilice la máquina en lugares peligrosos o en los que pueda haber partículas o gases explosivos o inflamables.

Riesgos al utilizar máquinas dañadas

No utilice ninguna máquina dañada o que no funcione correctamente.

Antes de comenzar un nuevo turno de trabajo, inspeccione la máquina y compruebe todas las funciones. Identifique y retire inmediatamente del servicio cualquier máquina dañada o averiada.

Asegúrese de haber realizado todas las tareas de mantenimiento siguiendo las indicaciones de este manual y del manual de mantenimiento correspondiente.

Compruebe que todas las pegatinas estén en su sitio y sean legibles.

Compruebe que los manuales de seguridad, de responsabilidades y del operario estén completos, sean legibles y se encuentren en el cajetín de documentación de la plataforma.

NORMAS DE SEGURIDAD

Riesgo de lesiones físicas

No utilice la máquina si existe alguna fuga de aire o de aceite hidráulico. Las fugas de aire o del circuito hidráulico pueden atravesar la piel y quemarla.

El contacto indebido con cualquiera de los componentes situados debajo de las cubiertas puede causar graves lesiones. Sólo el personal de mantenimiento debidamente formado debe tener acceso a los compartimentos. Sólo se recomienda el acceso del operario a estos componentes cuando esté realizando una inspección previa al funcionamiento. Todos los compartimentos deben permanecer cerrados y asegurados durante el funcionamiento.

Leyenda de las pegatinas

En las pegatinas de los productos Genie se utilizan símbolos, códigos de colores y palabras clave con los siguientes significados:



Símbolo de alerta de seguridad: Utilizado para avisar al personal de posibles riesgos de lesiones. Para evitar posibles lesiones o incluso la muerte, respete todos los mensajes de seguridad que siguen a este símbolo.



Rojo: utilizado para indicar la presencia de un riesgo inminente que, de no evitarse, ocasionará graves lesiones o incluso la muerte.



Naranja: utilizado para indicar la presencia de un riesgo potencial que, de no evitarse, podría ocasionar graves lesiones o incluso la muerte.



Amarillo con símbolo de alerta de seguridad: utilizado para indicar la presencia de un riesgo potencial que, de no evitarse, podría provocar lesiones leves o moderadas.



Amarillo sin símbolo de alerta de seguridad: utilizado para indicar la presencia de un riesgo potencial que, de no evitarse, podría provocar daños materiales.



Verde: utilizado para indicar información sobre el mantenimiento o manejo de la máquina.

NORMAS DE SEGURIDAD

Seguridad de las baterías**Riesgos de quemaduras**

Las baterías contienen ácido. Siempre que manipule las baterías, utilice ropa aislante y gafas protectoras.



Evite derramar o tocar el ácido de las baterías. Neutralice cualquier vertido accidental de ácido con bicarbonato sódico y agua.

Evite que las baterías o el cargador entren en contacto con agua o lluvia mientras se estén cargando.

Riesgos de explosión

Evite la presencia de chispas, llamas o cigarrillos encendidos cerca de las baterías. Las baterías desprenden un gas explosivo.

La bandeja de las baterías debería permanecer abierta durante el ciclo de carga completo.

No toque los bornes de las baterías ni las abrazaderas para cables con herramientas que puedan producir chispas.

Riesgo de dañar los componentes

No cargue las baterías con un cargador de más de 24V.

Riesgos de electrocución

Conecte el cargador de baterías únicamente a una salida de CA de 3 cables con toma de tierra.

Compruebe diariamente que no haya conductores, cables ni hilos dañados. Antes de utilizar la máquina, sustituya cualquier elemento deteriorado.

Evite las descargas eléctricas producidas por el contacto con los bornes de la batería. Qítense todos los anillos, relojes o joyas.

Riesgo de volcado

No utilice baterías que pesen menos que las originales. Las baterías se utilizan como contrapeso y son fundamentales para la estabilidad de la máquina. Cada batería debe pesar 30 kg.

Riesgo durante la elevación

Al elevar las baterías, emplee un número apropiado de personas y técnicas de elevación adecuadas.

Leyenda

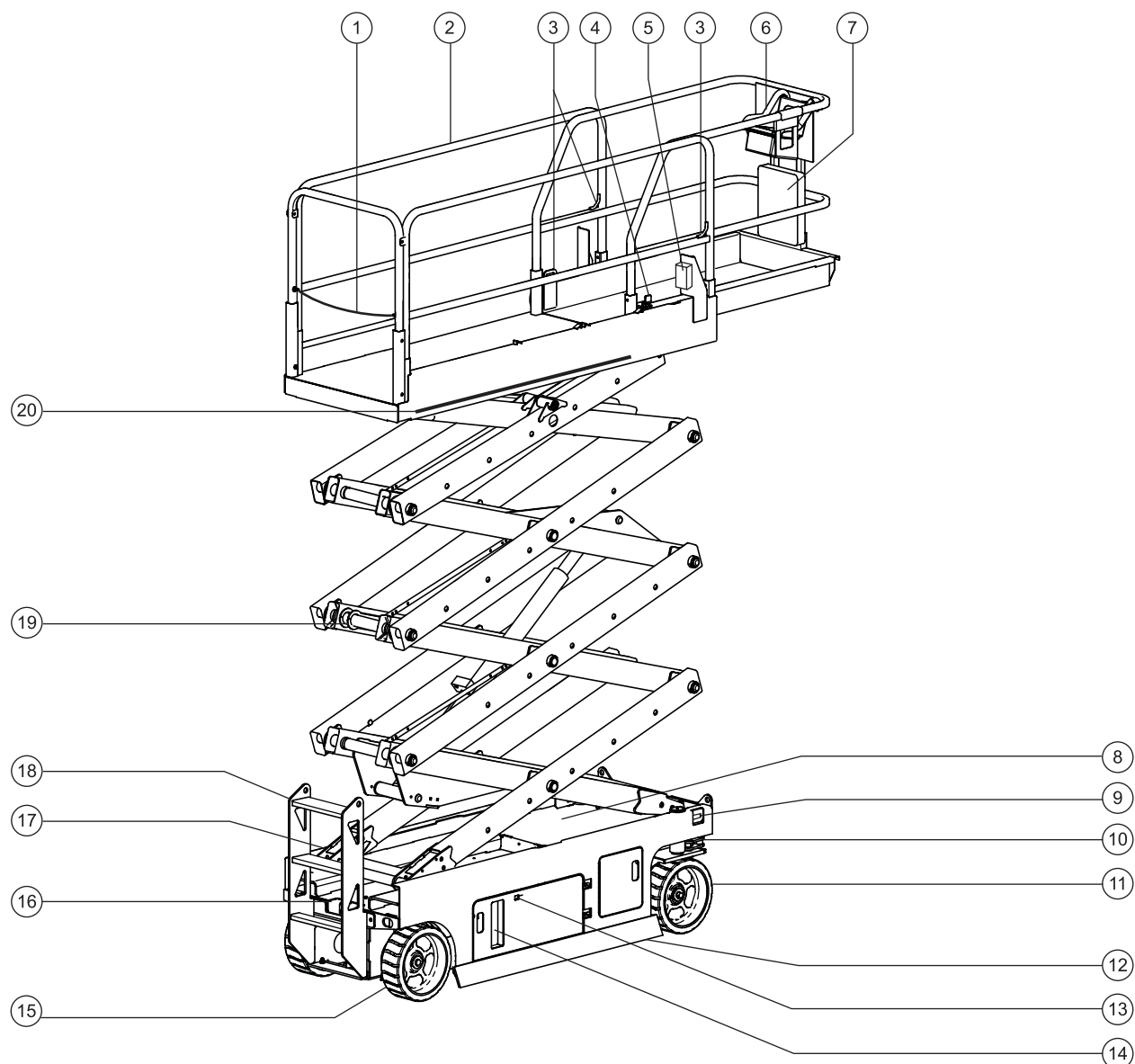

- 1 Puerta o cadena de entrada a la plataforma
- 2 Barandillas de la plataforma
- 3 Punto de anclaje para el cable
- 4 Pedal de la extensión de la plataforma
- 5 Salida GFCI
- 6 Controles de la plataforma
- 7 Armario de los manuales de documentación

- 8 Alarma de inclinación (bajo cubierta)
- 9 Palanca de descenso auxiliar
- 10 Enganche para el transporte
- 11 Neumático direccional
- 12 Dispositivo antibaches
- 13 Lectura de los LED de diagnósticos
- 14 Controles desde el suelo

- 15 Neumático no direccional
- 16 Botón de la bomba manual de liberación del freno y botón de liberación del freno
- 17 Cargador de baterías (en la parte opuesta de la máquina)
- 18 Enganche para transporte/escalera de entrada
- 19 Brazo de seguridad
- 20 Indicador de capacidad (si existe)

Genie
A TEREX COMPANY

Controles

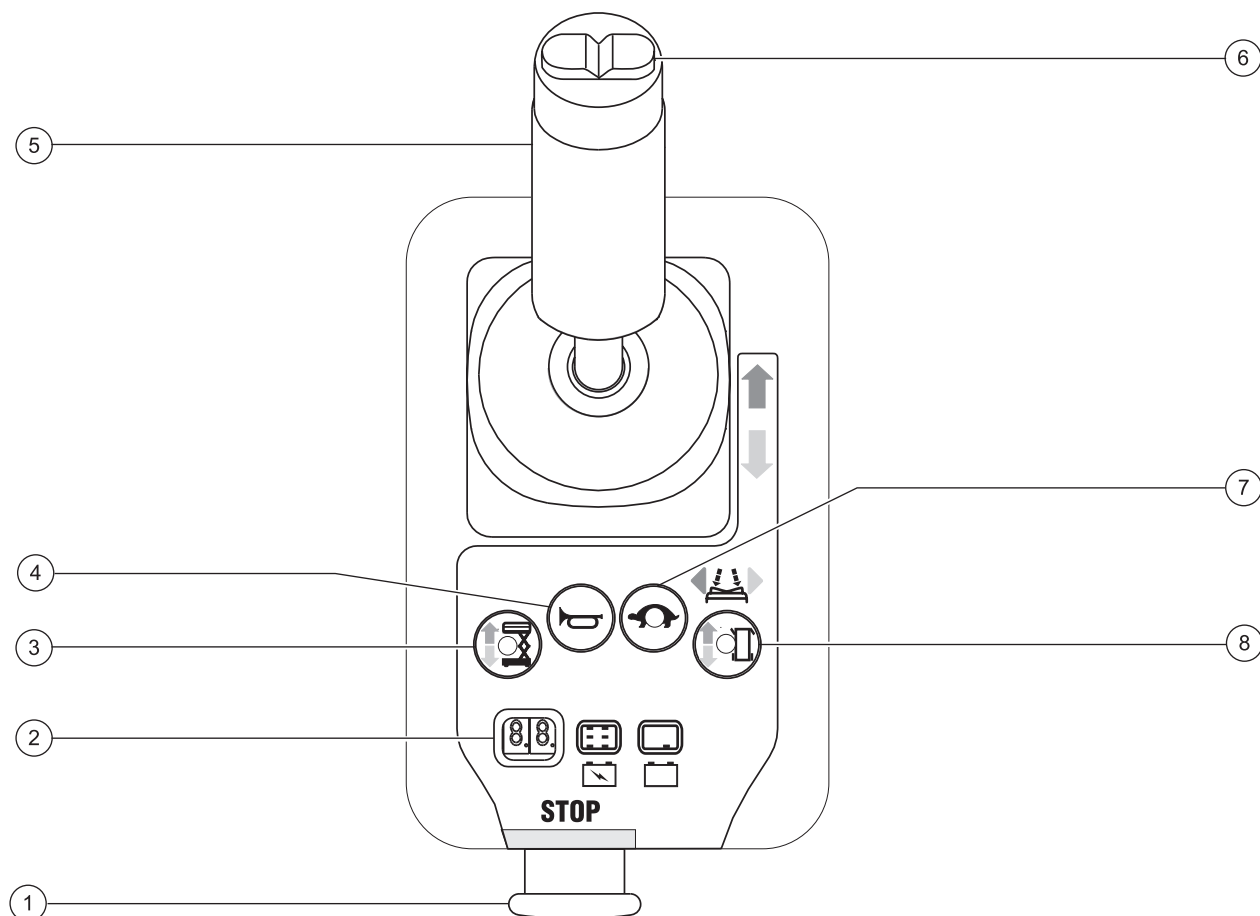

Controles de la plataforma

- | | |
|--|--|
| 1 Botón rojo de parada de emergencia | 5 Palanca de control proporcional y conmutador de activación de funciones para las funciones de elevación y desplazamiento |
| 2 Lectura de LED de diagnóstico / Indicador de carga de la batería | 6 Pulsador oscilante para funciones de dirección |
| 3 Botón de selección de la función de elevación | 7 Botón de velocidad de desplazamiento |
| 4 Botón de bocina | 8 Botón de selección de la función de desplazamiento |

CONTROLES

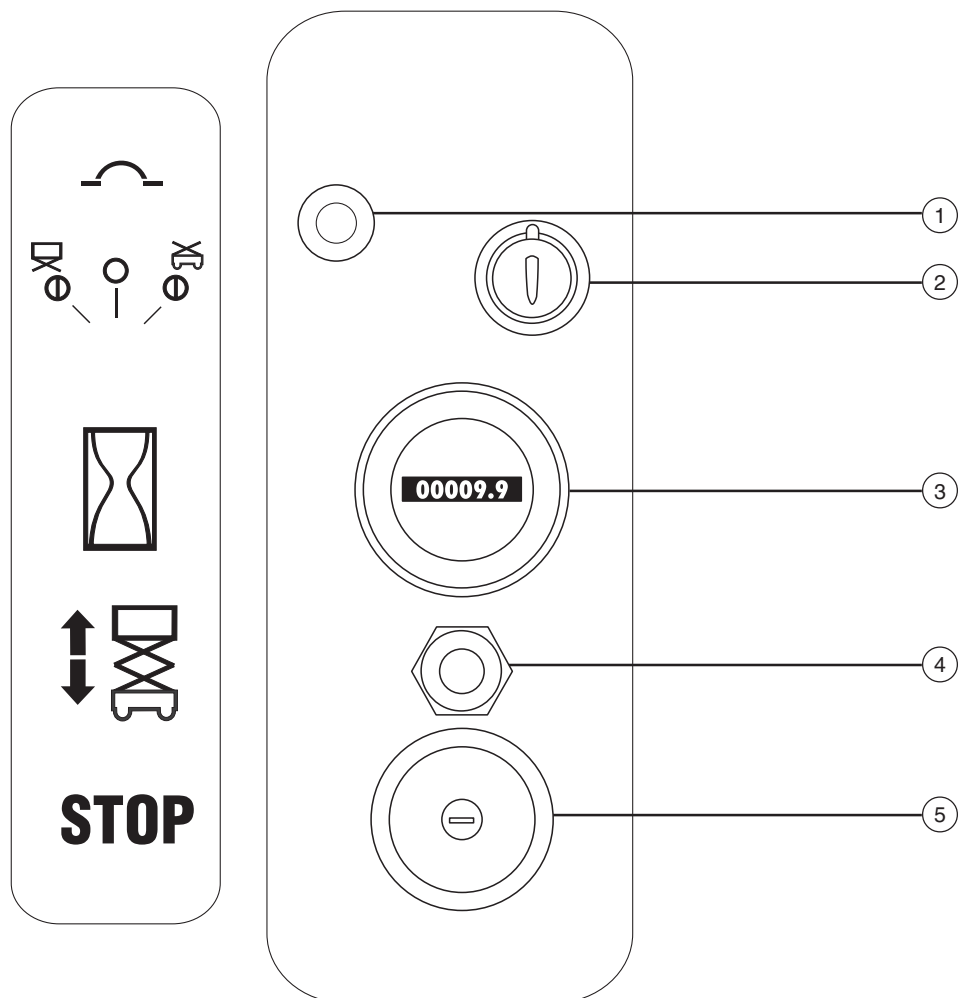
**Panel de controles desde el suelo**

- 1 Protector contra cortocircuitos de 7A para circuitos eléctricos
- 2 Llave de contacto para la selección del control desde la plataforma/apagado/desde el suelo
- 3 Cuentahoras
- 4 Conmutador de palanca de elevación/descenso de la plataforma
- 5 Botón rojo de parada de emergencia

Inspección previa al manejo de la máquina



No utilice la máquina a menos que:

- Conozca y aplique los principios de seguridad de funcionamiento detallados en este manual del operario.
 - 1 Evite situaciones de riesgo.
 - 2 Inspeccione siempre la máquina antes de comenzar cualquier trabajo.**

Antes de pasar a la siguiente sección, asegúrese de haber leído y comprendido el apartado sobre la inspección previa al manejo de la máquina.
 - 3 Antes de utilizar la máquina, compruebe que todas sus funciones operen correctamente.
 - 4 Inspeccione el lugar de trabajo.
 - 5 Utilice la máquina solamente con el fin para el que fue diseñada.

Principios básicos

El operario es responsable de efectuar una inspección previa al manejo de la máquina, así como de llevar a cabo el mantenimiento rutinario.

La inspección previa al manejo de la máquina es una inspección visual que el operario debe realizar antes de cada turno de trabajo. El objetivo es detectar cualquier posible daño en la máquina antes de que el operario compruebe las funciones.

La inspección previa al manejo de la máquina también sirve para determinar si será necesario realizar algún procedimiento de mantenimiento rutinario. El operario deberá realizar únicamente aquellos procedimientos de mantenimiento rutinario especificados en este manual.

Consulte la lista de la siguiente página y compruebe cada uno de los elementos.

Si detecta algún daño o alteración no autorizada con respecto a las condiciones en que recibió la máquina de fábrica, identifíquela con una etiqueta distintiva y retírela del servicio.

Las reparaciones de la máquina sólo deben encomendarse a un técnico de mantenimiento cualificado, de acuerdo con las especificaciones del fabricante. Una vez realizadas las reparaciones, el operario deberá volver a efectuar una inspección previa al manejo de la máquina antes de comenzar la comprobación de las funciones.

Las inspecciones de mantenimiento programadas deberán encomendarse a técnicos de mantenimiento cualificados, siguiendo las especificaciones del fabricante y los requisitos que aparecen en el manual de responsabilidades.

INSPECCIÓN PREVIA AL MANEJO DE LA MÁQUINA

Inspección previa al manejo de la máquina

- Compruebe que los manuales del operario, de seguridad y de responsabilidades estén completos, sean legibles y se encuentren en el armario de documentación que hay en la plataforma.
- Compruebe que todas las pegatinas estén en su sitio y sean legibles. Consulte la sección Pegatinas.
- Compruebe el nivel de aceite hidráulico y asegúrese de que no haya pérdidas. Añada aceite si es necesario. Consulte la sección Mantenimiento.
- Compruebe el nivel del líquido de la batería y asegúrese de que no haya pérdidas. Añada agua destilada si es necesario. Consulte la sección Mantenimiento.

Revise los siguientes componentes o áreas por si hubiera daños, modificaciones no autorizadas, faltaran piezas o éstas estuvieran mal instaladas:

- Componentes eléctricos, cableado y cables eléctricos
- Unidad motriz hidráulica, tanque, tubos, conexiones, cilindros y distribuidores
- Conexiones y paquete de baterías
- Motores de tracción
- Pastillas de fricción
- Neumáticos y llantas
- Cinta de fijación al chasis
- Limitadores, alarmas y bocina
- Tuercas, pernos y otros elementos de fijación
- Cadena de entrada a la plataforma (si existe)
- Puerta de entrada a la plataforma (si existe)
- Baliza y alarmas (si existen)
- Componentes de liberación del freno
- Componentes de sobrecarga de la plataforma

- Brazo de seguridad
- Dispositivos antibaches
- Extensión de la plataforma
- Pasadores de tijera y elementos de fijación
- Palanca de control de la plataforma
- Generador (si existe)

Revise toda la máquina por si hubiera:

- Grietas en soldaduras o componentes estructurales
- Abolladuras o daños en la máquina
- Óxido, corrosión u oxidación excesivos
- Asegúrese de que no falte ningún componente estructural o crítico y de que los correspondientes pasadores y elementos de fijación estén en su sitio y bien apretados.
- Las barandillas laterales están instaladas y los pernos bien fijados.
- Asegúrese de que las bandejas del chasis estén cerradas y sujetas, y las baterías bien conectadas.

Nota: Si hay que elevar la plataforma para inspeccionar la máquina, asegúrese de que el brazo de seguridad esté en su sitio. Consulte la sección Instrucciones de funcionamiento.

Mantenimiento



Cumpla las siguientes instrucciones:

- ☑ El operario deberá realizar únicamente los procedimientos de mantenimiento rutinario especificados en este manual.
- ☑ Las inspecciones de mantenimiento programadas deberán ser realizadas por técnicos de mantenimiento cualificados, siguiendo las especificaciones del fabricante y los requisitos que aparecen en el manual de responsabilidades.

Leyenda de los símbolos de mantenimiento

AVISO

En este manual se utiliza una serie de símbolos para ayudarle a identificar el propósito de cada instrucción. Cuando aparezcan uno o más símbolos al comienzo de un procedimiento de mantenimiento, su significado será el explicado a continuación.



Indica que se necesitarán herramientas para llevar a cabo este procedimiento.



Indica que se necesitarán piezas de repuesto para llevar a cabo este procedimiento.

Comprobación del nivel de aceite hidráulico



Para un correcto funcionamiento de la máquina, es fundamental mantener los niveles adecuados de aceite hidráulico. Un nivel incorrecto de aceite hidráulico puede dañar los componentes del sistema hidráulico. Las revisiones diarias permiten al inspector detectar cambios en el nivel de aceite que podrían indicar la presencia de problemas en el sistema hidráulico.

AVISO

Realice este procedimiento con la plataforma totalmente replegada.

- 1 Inspeccione visualmente el nivel de aceite en el tanque hidráulico.
- ⊙ Resultado: el nivel de aceite hidráulico deberá estar sobre la marca FULL (LLENO) del tanque.
- 2 Añada aceite si es necesario. No sobrepase el límite.

Especificaciones del aceite hidráulico

Tipo de aceite hidráulico	Chevron Rykon Equivalente a Premium MV
---------------------------	---

MANTENIMIENTO

Comprobación de las baterías



Es fundamental mantener las baterías en buen estado para garantizar un uso seguro y un buen rendimiento. La existencia de niveles incorrectos de fluido o de cables y conexiones dañados puede afectar a los componentes y provocar situaciones de riesgo.

AVISO Esta comprobación no será necesaria en máquinas equipadas con baterías selladas o que no necesiten mantenimiento.

ADVERTENCIA Riesgo de electrocución. El contacto con cualquier circuito bajo tensión o con corriente puede ocasionar graves lesiones e incluso la muerte. Quítese todos los anillos, relojes o joyas.

ADVERTENCIA Riesgo de lesiones físicas. Las baterías contienen ácido. Evite derramar o tocar el ácido de las baterías. Neutralice cualquier vertido accidental de ácido con bicarbonato sódico y agua.

AVISO Realice esta prueba después de cargar completamente las baterías.

- 1 Póngase ropa aislante y gafas protectoras.
- 2 Asegúrese de que las conexiones del cable de la batería estén ajustadas y no presenten indicios de corrosión.
- 3 Asegúrese de que los elementos de fijación de la batería estén correctamente colocados.
- 4 Retire los tapones de ventilación de la batería.
- 5 Compruebe el nivel de ácido de cada batería. Si fuera necesario, añada agua destilada hasta la parte inferior del tubo de llenado de la batería. No sobrepase el límite.
- 6 Coloque los tapones de ventilación.

Mantenimiento programado

Los procedimientos de mantenimiento trimestrales, anuales y bienales deben ser llevados a cabo por una persona formada y cualificada para realizar el mantenimiento de esta máquina siguiendo los pasos descritos en su manual de mantenimiento.

Las máquinas que lleven sin funcionar más de tres meses deberán pasar la inspección trimestral antes de devolverlas al servicio.

Comprobación de las funciones



No utilice la máquina a menos que:

- ☑ Conozca y aplique los principios de seguridad de funcionamiento detallados en este manual del operario.

- 1 Evite situaciones de riesgo.
- 2 Inspeccione siempre la máquina antes de comenzar cualquier trabajo.

3 Antes de utilizar la máquina, compruebe que todas sus funciones operen correctamente.

Antes de continuar con la siguiente sección, asegúrese de haber leído y comprendido los procedimientos de comprobación de las funciones.

- 4 Inspeccione el lugar de trabajo.
- 5 Utilice la máquina solamente con el fin para el que fue diseñada.

Principios básicos

El objetivo de comprobar todas las funciones de la máquina es detectar cualquier defecto de funcionamiento antes de ponerla en servicio. El operario debe seguir las instrucciones paso a paso para probar todas las funciones de la máquina.

Nunca utilice una máquina que no funcione correctamente. Si se descubren anomalías en el funcionamiento, la máquina deberá identificarse con una etiqueta distintiva y retirarse del servicio. Las reparaciones de la máquina sólo deben encomendarse a un técnico de mantenimiento cualificado, de acuerdo con las especificaciones del fabricante.

Una vez finalizada la reparación, el operario deberá efectuar una inspección previa al manejo y comprobar de nuevo todas las funciones antes de poner la máquina en servicio.

COMPROBACIÓN DE LAS FUNCIONES

- 1 Elija una zona firme, llana y sin obstáculos para realizar la comprobación.
- 2 Asegúrese de que el grupo de baterías esté conectado.

En los controles desde el suelo

- 3 Tire de los botones rojos de parada de emergencia de los controles de la plataforma y desde el suelo para ponerlos en la posición de encendido.
- 4 Gire la llave de contacto hasta la posición de control desde el suelo.
- 5 Observe la lectura de los LED de diagnósticos.

- ⊙ Resultado: el LED debe parecerse al dibujo de la derecha.

**Comprobación de la parada de emergencia**

- 6 Pulse el botón rojo de parada de emergencia de los controles desde el suelo para ponerlo en la posición de apagado.
- ⊙ Resultado: todas las funciones deberán permanecer desactivadas.
- 7 Tire del botón rojo de parada de emergencia para ponerlo en la posición de encendido.

Comprobación de las funciones de elevación/descenso

Todas las señales sonoras de advertencia de esta máquina y de la bocina estándar proceden de la misma alarma central. La bocina es de tono constante. La alarma de descenso emite 60 señales sonoras por minuto. La alarma que se dispara cuando los dispositivos antibaches no se han desplegado emite 300 señales sonoras por minuto. La alarma que se dispara cuando la máquina no está nivelada emite 600 señales sonoras por minuto. También está disponible opcionalmente una bocina de tipo automóvil.

- 8 Active la función de elevación.
- ⊙ Resultado: la plataforma deberá elevarse.
- 9 Active la función de descenso.
- ⊙ Resultado: la plataforma deberá descender. La alarma de descenso debe sonar mientras desciende la plataforma.

Comprobación del descenso auxiliar

- 10 Active la función de elevación y eleve la plataforma 60 cm aproximadamente.
- 11 Tire del mando de descenso auxiliar.
- ⊙ Resultado: la plataforma deberá descender. La alarma de descenso no sonará.
- 12 Gire la llave de contacto hasta la posición de control desde la plataforma.

En los controles de la plataforma**Comprobación de la parada de emergencia**

- 13 Pulse el botón rojo de parada de emergencia de la plataforma para ponerlo en la posición de apagado.
- ⊙ Resultado: todas las funciones deberán permanecer desactivadas.

Comprobación de la bocina

- 14 Tire del botón rojo de parada de emergencia para ponerlo en la posición de encendido.
- 15 Pulse el botón de la bocina.
- ⊙ Resultado: la bocina deberá sonar.

COMPROBACIÓN DE LAS FUNCIONES

Comprobación del conmutador de activación de funciones

- 16 No mantenga presionado el conmutador de activación de funciones de la palanca de control.
- 17 Mueva lentamente la palanca de control en la dirección indicada por la flecha azul, y luego en la dirección indicada por la flecha amarilla.
- ⦿ Resultado: todas las funciones deberán permanecer desactivadas.

Comprobación de las funciones de elevación/descenso

- 18 Presione el botón de selección de la función de elevación.
- 19 Mantenga presionado el conmutador de activación de funciones de la palanca de control.
- 20 Mueva lentamente la palanca de control en la dirección indicada por la flecha azul.
- ⦿ Resultado: la plataforma deberá elevarse. los dispositivos antibaches deberán desplegarse.
- 21 Suelte la palanca de control.
- ⦿ Resultado: la plataforma deberá dejar de elevarse.
- 22 Mantenga presionado el conmutador de activación de funciones. Mueva lentamente la palanca de control en la dirección indicada por la flecha amarilla.
- ⦿ Resultado: la plataforma deberá descender. La alarma de descenso debe sonar mientras desciende la plataforma.

**Comprobación de la dirección**

Nota: Cuando lleve a cabo las pruebas de las funciones de desplazamiento y dirección, permanezca en la plataforma en el lado de dirección de la máquina.

- 23 Presione el conmutador de selección de la función de desplazamiento.
- 24 Mantenga presionado el conmutador de activación de funciones de la palanca de control.

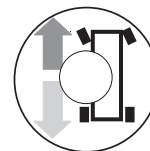

- 25 Presione el pulsador oscilante situado en la parte superior de la palanca de control en la dirección identificada por el triángulo azul del panel de control.
- ⦿ Resultado: las ruedas direccionales deberán girar en la dirección que indique el triángulo azul en el panel de control.
- 26 Presione el pulsador oscilante en la dirección indicada por el triángulo amarillo en el panel de control.
- ⦿ Resultado: las ruedas direccionales deberán girar en la dirección que indique el triángulo amarillo en el panel de control.

COMPROBACIÓN DE LAS FUNCIONES

Comprobación del desplazamiento y los frenos

- 27 Mantenga presionado el conmutador de activación de funciones de la palanca de control.
- 28 Mueva lentamente la palanca de control en la dirección indicada por la flecha azul del panel de control hasta que la máquina comience a moverse, y luego devuelva la palanca a la posición central.
- ⦿ Resultado: la máquina deberá moverse en la dirección señalada por la flecha azul del panel de control, y después detenerse bruscamente.
- 29 Mueva lentamente la palanca de control en la dirección indicada por la flecha amarilla del panel de control hasta que la máquina comience a moverse, y luego devuelva la palanca a la posición central.
- ⦿ Resultado: la máquina deberá moverse en la dirección señalada por la flecha amarilla del panel de control y después detenerse bruscamente.

Nota: Los frenos deben ser capaces de detener la máquina en cualquier pendiente por la que pueda subir.

Comprobación del funcionamiento del sensor de inclinación

- Nota: Realice esta prueba desde el suelo, utilizando el controlador de la plataforma. No permanezca en la plataforma.
- 30 Baje completamente la plataforma.
- 31 Coloque un bloque de madera de 5 x 10 cm o una pieza similar bajo cada rueda de un lateral de la máquina.
- 32 Eleve la plataforma a unos 2,1 m del suelo.
- ⦿ Resultado: la plataforma se detendrá y la alarma de inclinación emitirá 600 señales sonoras por minuto.
- 33 Mueva la palanca de control de desplazamiento en la dirección indicada por la flecha azul y, luego, en la dirección indicada por la flecha amarilla.
- ⦿ Resultado: la función de desplazamiento no deberá funcionar en ninguna dirección.
- 34 Baje la plataforma y retire ambos bloques de madera.

COMPROBACIÓN DE LAS FUNCIONES

Comprobación de la velocidad de desplazamiento limitada

- 35 Presione el botón de selección de la función de elevación.
- 36 Mantenga presionado el conmutador de activación de funciones de la palanca de control. Eleve la plataforma a unos 1,2 m del suelo.
- ⦿ Resultado: los dispositivos antibaches deberán desplegarse.
- 37 Presione el conmutador de selección de la función de desplazamiento.
- 38 Mantenga presionado el conmutador de activación de funciones de la palanca de control. Mueva lentamente la palanca de control a la posición de máxima velocidad.
- ⦿ Resultado: la velocidad de desplazamiento máxima alcanzable con la plataforma elevada no deberá superar 23 cm por segundo.

Si la velocidad de desplazamiento con la plataforma elevada supera los 23 cm por segundo, identifique inmediatamente la máquina con una etiqueta distintiva y póngala fuera de servicio.

Comprobación de los dispositivos antibaches

Nota: Los dispositivos antibaches deben desplegarse automáticamente al elevar la plataforma. Los dispositivos antibaches activan dos limitadores que controlan la velocidad de desplazamiento de la máquina. Si los dispositivos antibaches no se despliegan y la plataforma se eleva por encima de 1,8 m, sonará la alarma y la máquina no se desplazará.

- 39 Eleve la plataforma.
- ⦿ Resultado: cuando la plataforma se eleve a 1,2 m del suelo, deberán desplegarse los dispositivos antibaches.
- 40 Presione sobre los dispositivos antibaches de un lado y, a continuación, sobre los del otro.
- ⦿ Resultado: los dispositivos antibaches no deberán moverse.
- 41 Baje la plataforma.
- ⦿ Resultado: los dispositivos antibaches deberán regresar a la posición plegada.
- 42 Coloque un bloque de madera de 5 x 10 cm o una pieza similar bajo uno de los dispositivos antibaches. Eleve la plataforma.
- ⦿ Resultado: antes de que la plataforma se eleve a 2,1 m del suelo, sonará una alarma y la función de desplazamiento no funcionará.
- 43 Baje la plataforma y retire el bloque de madera de 5 x 10 cm.

Inspección del lugar de trabajo



No utilice la máquina a menos que:

- Conozca y aplique los principios de seguridad de funcionamiento detallados en este manual del operario.
 - 1 Evite situaciones de riesgo.
 - 2 Inspeccione siempre la máquina antes de comenzar cualquier trabajo.
 - 3 Antes de utilizar la máquina, compruebe que todas sus funciones operen correctamente.
- 4 Inspeccione el lugar de trabajo.**

Antes de pasar a la siguiente sección, asegúrese de haber leído y comprendido el apartado sobre la inspección del lugar de trabajo.
- 5 Utilice la máquina solamente con el fin para el que fue diseñada.

Principios básicos

Mediante la inspección del lugar de trabajo, el operario puede determinar si éste es adecuado para utilizar la máquina con total seguridad. El operario debe comprobar el lugar de trabajo antes de llevar la máquina hasta allí.

Es responsabilidad del operario leer y recordar los riesgos inherentes a cada lugar de trabajo. Téngalos presentes y evítelos siempre que ponga en movimiento, prepare o utilice la máquina.

Inspección del lugar de trabajo

Tenga en cuenta las siguientes situaciones de riesgo y evítelas:

- Desniveles o agujeros
- Baches, obstáculos en el suelo o escombros
- Superficies en pendiente
- Superficies inestables o deslizantes
- Obstáculos elevados o cables de alta tensión
- Lugares peligrosos
- Superficies sin la estabilidad suficiente para resistir todas las fuerzas de carga que ejerce la máquina
- Condiciones meteorológicas y del viento
- Presencia de personal no autorizado
- Otras posibles situaciones de riesgo

Instrucciones de funcionamiento



No utilice la máquina a menos que:

- Conozca y aplique los principios de seguridad de funcionamiento detallados en este manual del operario.
 - 1 Evite situaciones de riesgo.
 - 2 Inspeccione siempre la máquina antes de comenzar cualquier trabajo.
 - 3 Antes de utilizar la máquina, compruebe que todas sus funciones operen correctamente.
 - 4 Inspeccione el lugar de trabajo.
- 5 Utilice la máquina solamente con el fin para el que fue diseñada.**

Principios básicos

La sección Instrucciones de funcionamiento proporciona información sobre todos los aspectos del funcionamiento de la máquina. Es obligación del operario seguir todas las normas de seguridad e instrucciones recogidas en los manuales del operario, de seguridad y de responsabilidades.

Usar la máquina con un fin distinto al de elevar personas, herramientas y material hasta un lugar de trabajo elevado es inseguro y peligroso.

Sólo debe permitirse utilizar la máquina a personal debidamente formado y autorizado. Si está previsto que varios operarios utilicen la máquina en diferentes momentos durante un mismo turno de trabajo, todos ellos deben disponer de la cualificación necesaria y seguir todas las normas de seguridad e instrucciones de los manuales del operario, de seguridad y de responsabilidades. Esto significa que cada nuevo operario debe efectuar una inspección previa al manejo, comprobar las funciones e inspeccionar el lugar de trabajo antes de utilizar la máquina.

INSTRUCCIONES DE FUNCIONAMIENTO

Parada de emergencia

Para detener todas las funciones, presione el botón rojo de parada de emergencia que se encuentra en los controles de la plataforma o en los controles desde el suelo para ponerlo en la posición de apagado.

Si alguna función sigue en marcha después de pulsar cualquiera de los botones rojos de parada de emergencia, repárela.

Descenso auxiliar

- 1 Tire del mando de descenso auxiliar.

Manejo desde el suelo

- 1 Gire la llave de contacto hasta la posición de control desde el suelo.
- 2 Tire de los botones rojos de parada de emergencia de los controles de la plataforma y desde el suelo para ponerlos en la posición de encendido.
- 3 Antes de poner en funcionamiento la máquina, asegúrese de que el grupo de baterías esté conectado.

Para situar la plataforma

- 1 Cambie de posición el conmutador de palanca de elevación/descenso de acuerdo con las marcas del panel de control.

Las funciones de desplazamiento y dirección no están disponibles en los controles desde el suelo.

Manejo desde la plataforma

- 1 Gire la llave de contacto hasta la posición de control desde la plataforma.
- 2 Tire de los botones rojos de parada de emergencia de los controles de la plataforma y desde el suelo para ponerlos en la posición de encendido.
- 3 Antes de poner en funcionamiento la máquina, asegúrese de que el grupo de baterías esté conectado.

Para situar la plataforma

- 1 Presione el botón de selección de la función de elevación.
- 2 Mantenga presionado el conmutador de activación de funciones de la palanca de control.
- 3 Mueva la palanca de control de acuerdo con las marcas del panel de control.



Para controlar la dirección

- 1 Presione el botón de selección de la función de desplazamiento.
- 2 Mantenga presionado el conmutador de activación de funciones de la palanca de control.
- 3 Gire las ruedas direccionales con el pulsador oscilante situado en la parte superior de la palanca de control.

Para desplazarse

- 1 Presione el botón de selección de la función de desplazamiento.
- 2 Mantenga presionado el conmutador de activación de funciones de la palanca de control.
- 3 Para aumentar la velocidad: aleje lentamente la palanca de control del centro.

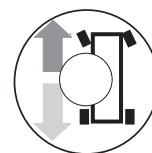

Para reducir la velocidad: desplace lentamente la palanca de control hacia el centro.

Para detener la máquina: devuelva la palanca de control al centro o libere el conmutador de activación de funciones.

Utilice las flechas de dirección codificadas con colores que hay en los controles de la plataforma y en la plataforma para identificar la dirección en la que se desplazará la máquina.

Si la plataforma está elevada, la velocidad de desplazamiento de la máquina será limitada.

El estado de las baterías influirá en el rendimiento de la máquina. La velocidad de desplazamiento y de funcionamiento de la máquina se reducirá cuando el indicador del nivel de la batería parpadee.

INSTRUCCIONES DE FUNCIONAMIENTO

Para reducir la velocidad de desplazamiento

Los controles de desplazamiento pueden funcionar en dos modos distintos de velocidad de desplazamiento. Si la luz del botón de velocidad de desplazamiento está encendida, el modo de velocidad de desplazamiento lento está activo. Si la luz del botón está apagada, el modo de velocidad de desplazamiento rápido está activo.



Para seleccionar la velocidad de desplazamiento deseada, presione el botón de velocidad de desplazamiento.

Conducción en una pendiente

Determine los valores de pendiente y de talud para la máquina y determine el grado de la pendiente.



Valor máximo de pendiente, posición replegada: 30% (17°)



Valor máximo de talud, posición replegada: 30% (17°)

Nota: El valor de la pendiente está sujeto a las condiciones del terreno y la tracción adecuada.

Para seleccionar el modo de velocidad de desplazamiento rápido, presione el botón de velocidad de desplazamiento.

Para determinar el grado de la pendiente:

Mida la pendiente con un inclinómetro digital O lleve a cabo el siguiente procedimiento.

Necesitará:

Nivel de carpintero

Listón de madera recto, de al menos 1 m de largo

Cinta métrica

Coloque el listón sobre la pendiente.

Coloque el nivel sobre el lado superior de la parte más baja del listón y eleve éste hasta nivelarlo.

Mantenga nivelado el listón y mida la distancia desde el lado inferior hasta el suelo.

Divida la distancia que indica la cinta métrica (vertical) por la longitud del listón (horizontal) y multiplique por 100.

Ejemplo:



Horizontal = 3,6 m

Vertical = 0,3 m

$0,3 \text{ m} \div 3,6 \text{ m} = 0,083 \times 100 = 8,3\%$

Lectura indicadora de error

Si la lectura de los LED de diagnóstico muestra un código de error, como p. ej. LL, pulse y tire del botón rojo de parada de emergencia para reiniciar el sistema.

INSTRUCCIONES DE FUNCIONAMIENTO

Para extender o replegar la plataforma

- 1 Pise el pedal de extensión de la plataforma en la tabla de pie de la plataforma.
- 2 Agarre las barandillas de la plataforma y empuje con cuidado para extender la plataforma hasta que haga tope en su posición intermedia.
- 3 Vuelva a pisar el pedal de extensión y empuje hasta extender totalmente la plataforma.

No se suba a la extensión de la plataforma mientras intenta extenderla.

- 4 Pise el pedal de extensión de la plataforma y tire para replegar la plataforma hasta que haga tope en su posición intermedia. Vuelva a pisar para replegar totalmente la plataforma.

Manejo desde el suelo con el controlador

Mantenga una distancia segura entre el operario, la máquina y los objetos fijos.

Cuando utilice el controlador, tenga en cuenta la dirección en la que se desplazará la máquina.

Sobrecarga de la plataforma

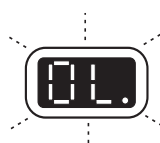

Si en la lectura de los LED de diagnóstico aparece la indicación de sobrecarga (OL) intermitente, quiere decir que la plataforma está sobrecargada y que ninguna función estará operativa. Sonará una alarma.

- 1 Pulse el botón rojo de parada de emergencia para ponerlo en la posición de apagado.
- 2 Retire peso de la plataforma.
- 3 Tire del botón rojo de parada de emergencia para ponerlo en la posición de encendido.

Indicador del nivel de la batería

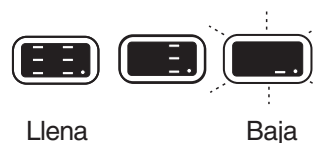

Utilice la lectura de los LED de diagnóstico para determinar el nivel de la batería.

Protección contra caídas

No es necesario el uso de un equipo de protección contra caídas (PFPE) cuando se esté trabajando con la máquina. Si fuera necesario utilizar un PFPE debido a las normas del lugar de trabajo o de la empresa, debe tenerse en cuenta lo siguiente:

Todos los PFPE deben cumplir las normas gubernamentales pertinentes y deben inspeccionarse y utilizarse siguiendo las instrucciones del fabricante.

Después de cada uso

- 1 Elija un lugar de estacionamiento seguro con una superficie firme y llana, sin obstáculos ni tráfico.
- 2 Baje la plataforma.
- 3 Gire la llave de contacto a la posición de apagado y extráigala para evitar el uso no autorizado.
- 4 Bloquee las ruedas.
- 5 Cargue las baterías.

Cómo utilizar el brazo de seguridad

- 1 Eleve la plataforma a unos 2,4 m del suelo.
- 2 Gire el brazo de seguridad alejándolo de la máquina y déjelo suspendido.
- 3 Baje la plataforma hasta que el brazo de seguridad quede colocado correctamente en la articulación. Al bajar la plataforma, manténgase alejado del brazo de seguridad.

INSTRUCCIONES DE FUNCIONAMIENTO



Instrucciones del cargador y de la batería

Cumpla las siguientes instrucciones:

- No utilice cargadores no autorizados ni baterías auxiliares.
- Cargue la batería en una zona bien ventilada.
- Utilice una tensión de entrada de CA adecuada para cargar la batería, tal como se indica en el cargador.
- Utilice sólo baterías y cargadores autorizados por Genie.

Para cargar la batería

- 1 Antes de cargar las baterías, asegúrese de que estén conectadas.
- 2 Abra el compartimento de la batería. El compartimento deberá permanecer abierto durante todo el ciclo de carga.

Baterías que no necesitan mantenimiento

- 3 Conecte el cargador de baterías a un circuito de CA con toma de tierra.
- 4 Cuando la batería esté totalmente cargada, el cargador lo indicará.

Baterías estándar

- 3 Quite los tapones de ventilación de la batería y compruebe el nivel de ácido. Si fuese necesario, añada agua destilada hasta cubrir las placas. No rellene excesivamente antes del ciclo de carga.
- 4 Vuelva a colocar los tapones de ventilación de la batería.
- 5 Conecte el cargador de baterías a un circuito de CA con toma de tierra.
- 6 Cuando la batería esté totalmente cargada, el cargador lo indicará.
- 7 Compruebe el nivel de ácido de la batería cuando termine el ciclo de carga. Vierta agua destilada hasta la parte inferior del tubo de llenado. No sobrepase el límite.

Instrucciones de carga y llenado de la batería en seco

- 1 Quite los tapones de ventilación de la batería y retire permanentemente el sello de plástico que cubre las aberturas de ventilación de la batería.
- 2 Rellene cada celda con ácido para baterías (electrolito) hasta que el nivel sea suficiente para cubrir las placas.

No llene hasta el nivel máximo hasta después de completar el ciclo de carga. Un llenado excesivo puede hacer que el ácido rebose durante el proceso de carga. Neutralice cualquier vertido accidental de ácido con bicarbonato sódico y agua.

- 3 Coloque los tapones de ventilación de la batería.
- 4 Cargue la batería.
- 5 Compruebe el nivel de ácido de la batería cuando termine el ciclo de carga. Vierta agua destilada hasta la parte inferior del tubo de llenado. No sobrepase el límite.

Instrucciones de transporte y elevación



Cumpla las siguientes instrucciones:

- ☑ Al elevar la máquina con una grúa o carretilla elevadora, actúe con sentido común y planificación a la hora de controlar el movimiento de la máquina.
- ☑ El vehículo de transporte debe estar aparcado en una superficie nivelada.
- ☑ El vehículo de transporte deberá estar bien sujeto para impedir que se desplace mientras se carga la máquina.
- ☑ Asegúrese de que la capacidad del vehículo, las superficies de carga y las cadenas o correas sean capaces de soportar el peso de la máquina. Consulte el peso de la máquina en la etiqueta de serie.
- ☑ Antes de soltar los frenos, la máquina deberá encontrarse sobre una superficie nivelada o estar bien inmovilizada.
- ☑ No deje caer las barandillas cuando retire los pivotes de resorte. Sujete con firmeza las barandillas cuando las esté bajando.
- ☑ No conduzca la máquina en una pendiente que exceda los valores de pendiente o de talud establecidos. Consulte la sección Conducción en una pendiente en las instrucciones de funcionamiento.
- ☑ Si la pendiente del chasis del vehículo de transporte excede el máximo permitido, la máquina debe cargarse y descargarse utilizando un cabrestante tal y como se describe.

Liberación del freno



- 1 Bloquee las ruedas para impedir que la máquina se mueva.
- 2 Compruebe que la línea del cabrestante esté bien sujeta a los puntos de fijación del chasis y que no haya obstáculos en la trayectoria.
- 3 Pulse el botón negro de liberación del freno para abrir la válvula del freno.
- 4 Bombee el botón rojo de la bomba manual de liberación del freno.

Después de cargar la máquina:

- 1 Bloquee las ruedas para impedir que la máquina se mueva.
- 2 Presione el botón de selección de la función de desplazamiento. Mantenga presionado el conmutador de activación de funciones de la palanca de control. Aleje del centro la palanca de control para reajustar los frenos.

No se recomienda remolcar la máquina Genie GS-2032 y la GS-2632. Si tuviera que remolcar la máquina, no supere los 3,2 km/h.

INSTRUCCIONES DE TRANSPORTE Y ELEVACIÓN



Cumpla las siguientes instrucciones:

- ☑ Instale y eleve la máquina sólo con poleas apropiadas.
- ☑ Asegúrese de que la capacidad de la grúa, las superficies de carga y las correas o cadenas sean capaces de soportar el peso de la máquina. Consulte el peso de la máquina en la etiqueta de serie.

Instrucciones de elevación

Baje completamente la plataforma. Asegúrese de que la cubierta de extensión, los controles y las bandejas de componentes estén correctamente colocados. Retire todos los elementos sueltos de la máquina.

Determine el centro de gravedad de la máquina con ayuda de la tabla y el dibujo de esta página.

Enganche el cordaje sólo a los puntos de elevación provistos en la máquina. En la parte frontal de la máquina hay dos agujeros de 2,5 cm y otros dos agujeros en la escalera.

Ajuste el cordaje para evitar dañar la máquina y mantenerla nivelada.

Centro de gravedad	Eje X	Eje Y
GS-2032	80,9 cm	53,9 cm
GS-2632	82,2 cm	59,3 cm

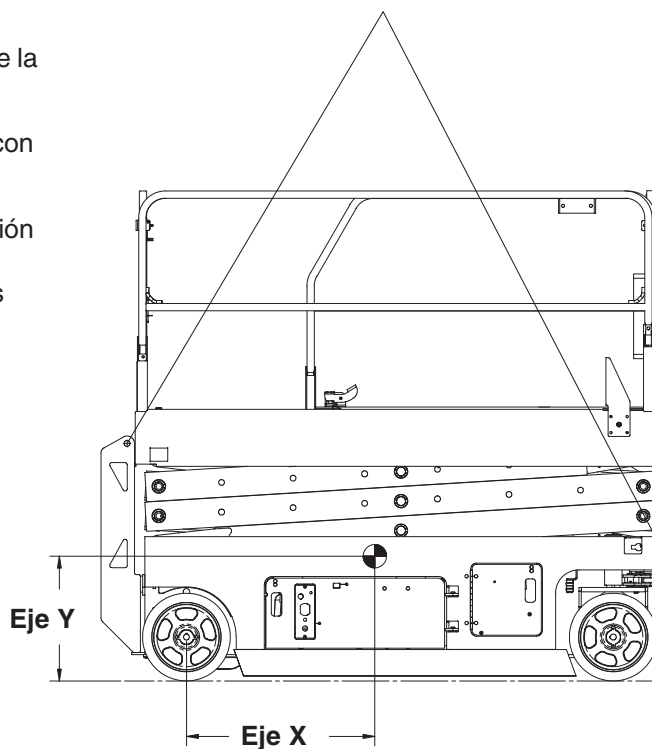

INSTRUCCIONES DE TRANSPORTE Y ELEVACIÓN

Fijación en un camión o remolque para transporte

Utilice siempre el bloqueo de la cubierta de extensión cuando esté transportando la máquina.

Gire la llave de contacto hasta la posición de apagado y extráigala antes de transportar la máquina.

Revise toda la máquina por si hubiera elementos sueltos o mal sujetos.

Utilice cadenas o correas con suficiente capacidad de carga.

Utilice al menos dos cadenas o dos correas.

Ajuste el cordaje para evitar dañar las cadenas.

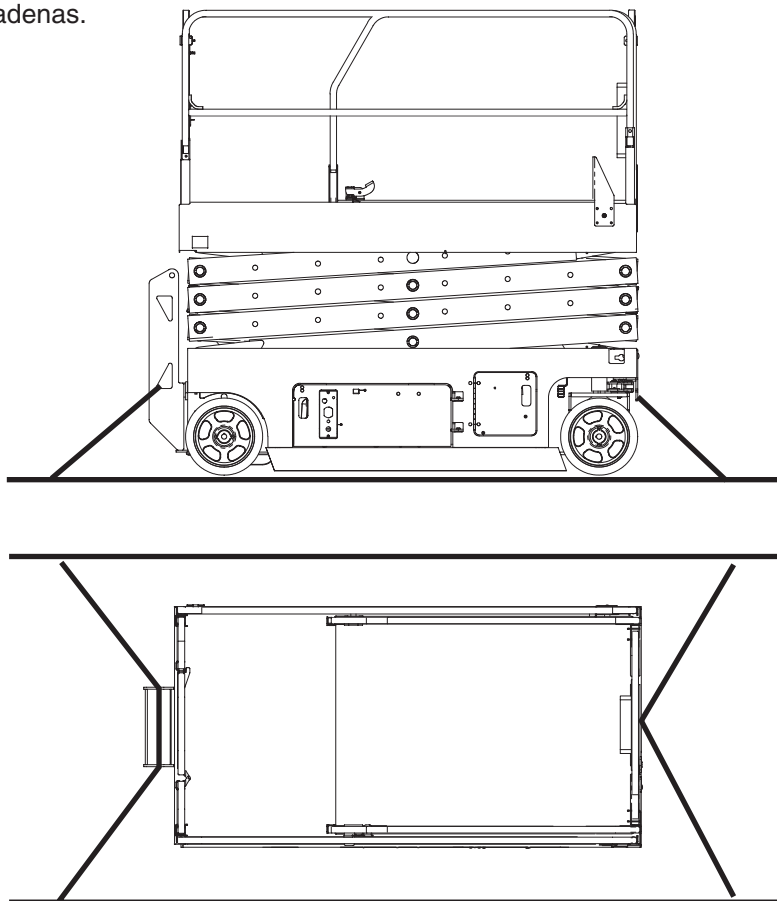

Pegatinas

Inspección de las pegatinas

Con ayuda de la ilustración de la página siguiente, compruebe si todas las pegatinas están en su sitio y son legibles.

A continuación se ofrece una lista con el número de pieza, la descripción y el número de copias de cada pegatina.

N° de pieza	Descripción	Cantidad
28174	Etiqueta: Alimentación a la plataforma, 230V	2
28235	Etiqueta: Alimentación a la plataforma, 115V	2
40434	Etiqueta: Anclaje para el cable	5
43618	Etiqueta: Flechas de dirección	2
43658	Etiqueta: Alimentación al cargador, 230V	1
44980	Etiqueta: Alimentación al cargador, 115V	1
44981	Etiqueta: Toma de aire en la plataforma, 7,58 bar	2
52475	Etiqueta: Enganche para el transporte	5
62055	Cosmética: Genie GS-2032	2
65058	Etiqueta: Identificación del controlador	1
72973	Cosmética: Genie GS-2632	2
82472	Advertencia: Riesgo de aplastamiento	1
82474	Advertencia: Calzo de seguridad	2
82476	Peligro: Riesgo de electrocución	2
82481	Peligro: Seguridad del cargador/baterías	1
82482	Etiqueta: Descenso auxiliar	1
82487	Aviso: Lea el manual	2

N° de pieza	Descripción	Cantidad
82495	Peligro: Instrucciones de seguridad y manejo de la liberación de freno	1
82497	Peligro: Fuerza manual, 200/400 N	1
82502	Etiqueta: Lectura de los LED de diagnóstico	1
82560	Advertencia: Riesgo de perforación de la piel	1
82562	Peligro: Riesgo de aplastamiento	4
82567	Panel de controles desde el suelo	1
97582	Peligro: Fuerza manual máxima, 400 N, para interiores	1
97683	Etiqueta: Indicador de capacidad, GS-2032 (si existe)	1
97684	Etiqueta: Indicador de capacidad, GS-2632 (si existe)	1
97685	Peligro: Capacidad máxima, GS-2032	1
97686	Peligro: Capacidad máxima, GS-2632	1
97692	Etiqueta: Carga de la rueda, GS-2032	4
97693	Etiqueta: Carga de la rueda, GS-2632	4
97719	Etiqueta: Brazo de seguridad	1
97772	Panel de control desde la plataforma	1
133241	Etiqueta: Capacidad máxima, GS-2032	1
133242	Etiqueta: Capacidad máxima, GS-2632	1

PEGATINAS

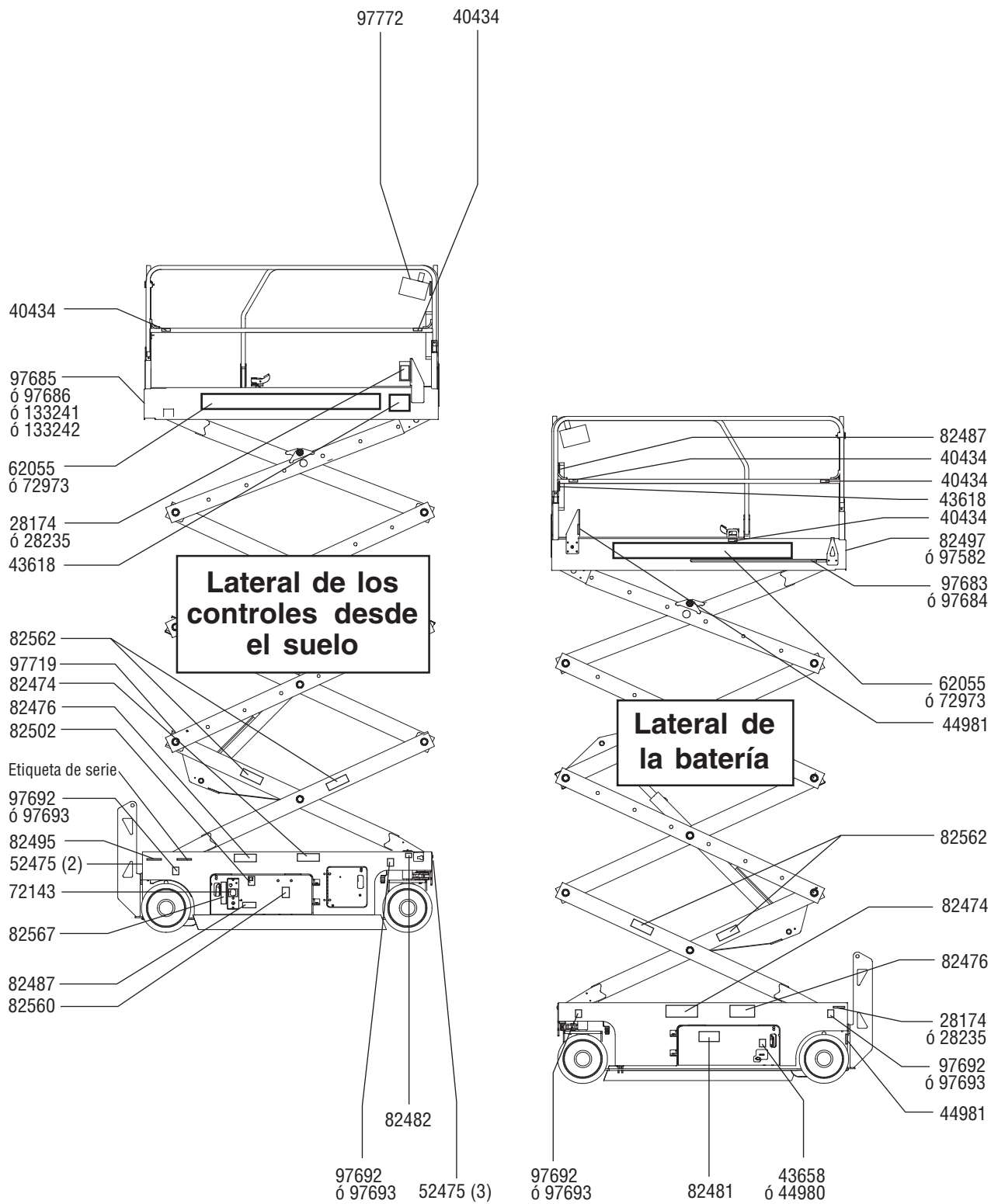

Especificaciones

Modelo	GS-2032
Altura máxima de funcionamiento	8,1 m
Altura máxima de la plataforma	6,1 m
Altura máxima, replegada	2,13 m
Altura máxima, replegada, barandillas plegadas	1,78 m
Altura de las barandillas	1,1 m
Ancho	81,3 cm
Longitud, replegada	2,44 m
Longitud con la plataforma extendida	3,33 m
Capacidad máxima de carga máquinas sin indicador de capacidad	363 kg
Capacidad máxima de carga máquinas con indicador de capacidad	363 - 693 kg
Velocidad máxima del viento	12,5 m/s
Distancia entre ejes	1,85 m
Radio de giro (exterior)	2,12 m
Radio de giro (interior)	0 cm
Altura libre sobre el suelo	8,9 cm
Altura libre sobre el suelo, dispositivos antibaches desplegados	1,9 cm
Peso (el peso de la máquina varía dependiendo del equipamiento opcional)	Consulte la etiqueta de serie
Emisiones de ruido aéreo Nivel máximo de ruido en estaciones de trabajo en funcionamiento normal (ponderado A)	<70 dB
Fuente de alimentación	4 baterías, 6V 225AH
Controles	Proporcionales

Salida de CA en la plataforma	Estándar
Presión hidráulica máxima (funciones)	241,3 bares
Tensión del sistema	24V
Tamaño de los neumáticos	15 x 5 x 11 ¹ / ₄

Dimensiones de la plataforma

Largo x ancho	2,26 m x 79,4 cm
Longitud de extensión de la plataforma	99 cm

Valor máximo de pendiente, posición replegada 30% (17°)

Valor máximo de talud, posición replegada 30% (17°)

Nota: El valor de la pendiente está sujeto a las condiciones del terreno y la tracción adecuada.

Velocidades de desplazamiento

Máxima con la plataforma replegada	3,5 km/h
Máxima con la plataforma elevada	0,8 km/h 12,2 m/54,5 s

Información de carga sobre el suelo

Carga máxima del neumático	802 kg
Presión de contacto de los neumáticos	12,44 kg/cm ² 1.219 kPa
Presión sobre suelo ocupado	1.191 kg/m ² 11,68 kPa

Nota: Esta información de carga sobre el suelo es aproximada y no incorpora las distintas configuraciones opcionales. Solamente debería utilizarse en combinación con los factores de seguridad adecuados.

Uno de los principios de Genie es la continua mejora de sus productos.
Las especificaciones de los productos están sujetas a cambios sin previo aviso ni obligación por parte de Genie.



ESPECIFICACIONES

Modelo	GS-2632
Altura máxima de funcionamiento	9,9 m
Altura máxima de la plataforma	7,9 m
Altura máxima, replegada	2,26 m
Altura máxima, replegada, barandillas plegadas	1,91 m
Altura máxima, plataforma replegada	1,16 m
Altura de las barandillas	1,1 m
Ancho	81,3 cm
Longitud, replegada	2,44 m
Longitud con la plataforma extendida	3,33 m
Capacidad máxima de carga máquinas sin indicador de capacidad	227 kg
Capacidad máxima de carga máquinas con indicador de capacidad	227 - 478 kg
Velocidad máxima del viento	12,5 m/s
Distancia entre ejes	1,85 m
Radio de giro (exterior)	2,12 m
Radio de giro (interior)	0 cm
Altura libre sobre el suelo	8,9 cm
Altura libre sobre el suelo, dispositivos antibaches desplegados	1,9 cm
Peso	Consulte la etiqueta (el peso de la máquina varía dependiendo del equipamiento opcional)
Emisiones de ruido aéreo	<70 dB
Nivel máximo de ruido en estaciones de trabajo en funcionamiento normal (ponderado A)	
Fuente de alimentación	4 baterías, 6V 225AH
Controles	Proporcionales

Salida de CA en la plataforma	Estándar
Presión hidráulica máxima (funciones)	241,3 bares
Tensión del sistema	24V
Tamaño de los neumáticos	15 x 5 x 11 ¹ / ₄

Dimensiones de la plataforma

Largo x ancho	2,26 m x 79,4 cm
Longitud de extensión de la plataforma	99 cm

Valor máximo de pendiente, posición replegada 30% (17°)

Valor máximo de talud, posición replegada 30% (17°)

Nota: El valor de la pendiente está sujeto a las condiciones del terreno y la tracción adecuada.

Velocidades de desplazamiento

Máxima con la plataforma replegada	3,5 km/h
Máxima con la plataforma elevada	0,8 km/h 12,2 m/54,5 s

Información de carga sobre el suelo

Carga máxima del neumático	830 kg
Presión de contacto de los neumáticos	12,87 kg/cm ² 1.262 kPa
Presión sobre suelo ocupado	1.187 kg/m ² 11,65 kPa

Nota: Esta información de carga sobre el suelo es aproximada y no incorpora las distintas configuraciones opcionales. Solamente debería utilizarse en combinación con los factores de seguridad adecuados.

Uno de los principios de Genie es la continua mejora de sus productos.
Las especificaciones de los productos están sujetas a cambios sin previo aviso ni obligación por parte de Genie.



Genie Scandinavia
Teléfono +46 31 575100
Fax +46 31 579020

Genie France
Teléfono +33 (0)2 37 26 09 99
Fax +33 (0)2 37 26 09 98

Genie Iberica
Teléfono +34 93 579 5042
Fax +34 93 579 5059

Genie Germany
Teléfono +49 (0)4202 88520
Fax +49 (0)4202 8852-20

Genie U.K.
Teléfono +44 (0)1476 584333
Fax +44 (0)1476 584334

Genie Mexico City
Teléfono +52 55 5666 5242
Fax +52 55 5666 3241

Genie North America
Teléfono 425.881.1800
Gratuito EE.UU. y Canadá
800.536.1800
Fax 425.883.3475

Genie Australia Pty Ltd.
Teléfono +61 7 3375 1660
Fax +61 7 3375 1002

Genie China
Teléfono +86 21 53852570
Fax +86 21 53852569

Genie Malaysia
Teléfono +65 98 480 775
Fax +65 67 533 544

Genie Japan
Teléfono +81 3 3453 6082
Fax +81 3 3453 6083

Genie Korea
Teléfono +82 25 587 267
Fax +82 25 583 910

Genie Brasil
Teléfono +55 11 41 665 755
Fax +55 11 41 665 754

Genie Holland
Teléfono +31 183 581 102
Fax +31 183 581 556

Distribuido por: